

PROGETTAZIONE, PRODUZIONE, COMMERCIO CONTROLLO QUALITÀ DI DISPOSITIVI ELETTROMICEDICALI

Via Faentina 207/Q 48124 Fornace Zarattini (RA) - **ITALY** TEL. +39-0544-464048 FAX +39-0544-501617

E-mail: commerciale@vasinistrumenti.it Website: www.vasinistrumenti.it

CARRELLO ELETTRICO PORTA BILANCIA AD ALTEZZA VARIABILE MOD.CARAVE03

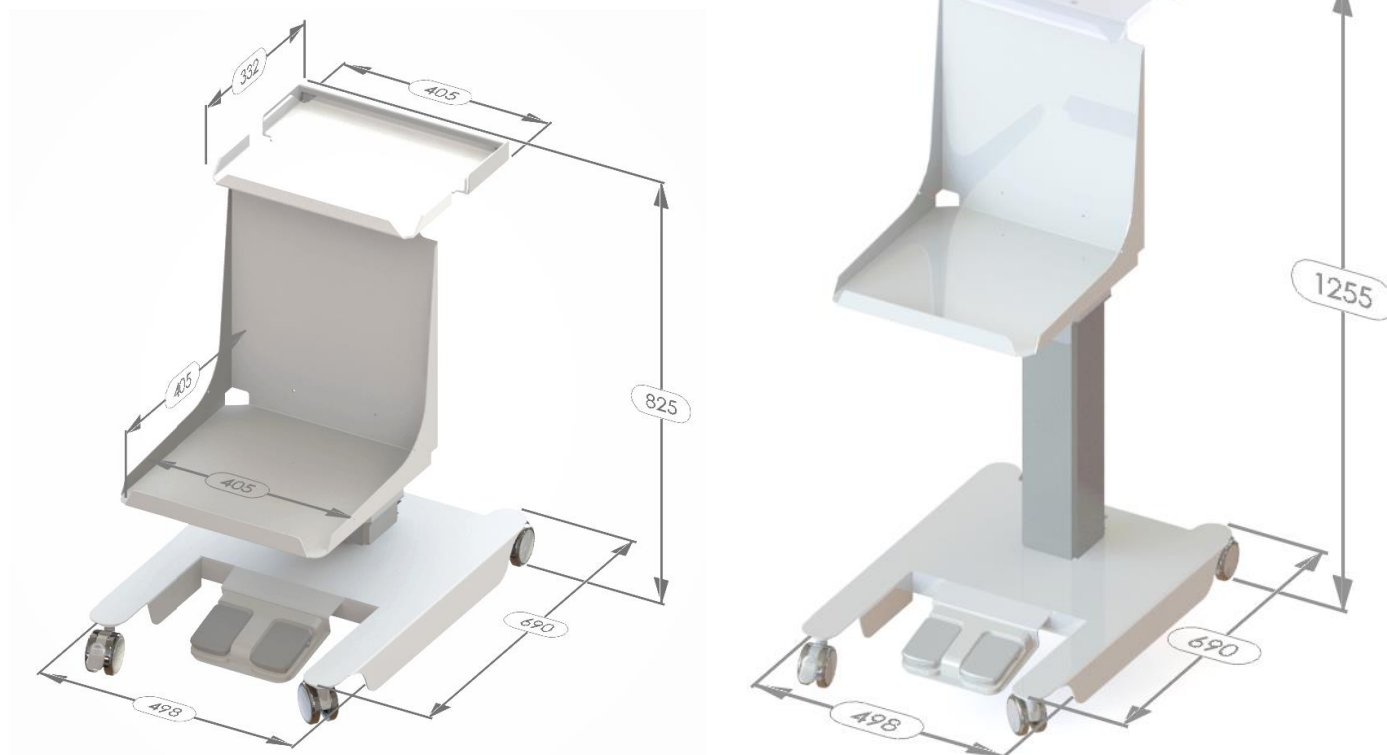

Il carrello porta bilancia per prelievi mod. CARAVE03, ruotabile e ad altezza variabile, ha la funzione di portare il ripiano porta bilancia nella posizione di lavoro più comoda per l'operatore, ed evitare ripetuti piegamenti. Il ripiano può essere semplicemente spostato nella posizione desiderata, senza alcuno sforzo per l'operatore, grazie ad un sistema elettrico di sollevamento azionabile tramite pedaliera che rende l'uso delle mani libero.

La comoda vaschetta porta oggetti, in materiale PETG, antibatterico e resistente agli acidi, è posta ad altezza operatore per minimizzare qualsiasi piegamento e può essere asportata per una facile pulizia/ disinfezione. Nella parte posteriore alta della colonna è presente una presa di alimentazione 220Vac che può essere utile per alimentare i dispositivi presenti sui piani d'appoggio.

PROGETTAZIONE, PRODUZIONE , COMMERCIO CONTROLLO QUALITÀ DI DISPOSITIVI ELETTROMEDICALI

Via Faentina 207/Q 48124 Fornace Zarattini (RA) - **ITALY** TEL. +39-0544-464048 FAX +39-0544-501617

E-mail: commerciale@vasinistrumenti.it Website: www.vasinistrumenti.it



PROGETTAZIONE, PRODUZIONE , COMMERCIO CONTROLLO QUALITÀ DI DISPOSITIVI ELETTROMEDICALI

Via Faentina 207/Q 48124 Fornace Zarattini (RA) - **ITALY** TEL. +39-0544-464048 FAX +39-0544-501617

E-mail: commerciale@vasinistrumenti.it Website: www.vasinistrumenti.it

DATI TECNICI:	
DISPOSITIVO:	CARAVE03
MATERIALE:	Acciaio verniciato per il telaio base + Petg per il ripiano porta oggetti
APPOGGI:	4 Ruote piroettanti con freno
PORTATA:	complessivi 20Kg max piano inferiore 16 Kg max - superiore 4 Kg max
FUSIBILE:	10 A 230V (su presa alimentazione)
ALIMENTAZIONE E CONSUMO	220-240Vac, 50/60Hz, Max 6A.
PRESA di ALIMENTAZIONE PER I DISPOSITIVI POSTI SUI RIPIANI	220-240Vac, 50/60Hz
CLASSE DI SICUREZZA ELETTRICA	Classe I
TEMPERATURA- UMIDITÀ DI ESERCIZIO:	Da +10°C a +40 °C , Umidità: dal 10 al 90 % RH senza condensa
CICLO DI LAVORO:	10 % ,Max 2 Min ON/18 Min OFF
DIMENSIONI D'INGOMBRO:	mm. 498x690x1255h(max)
DIMENSIONI RIPIANO PORTA OGGETTI:	mm. 400x330
DIMENSIONI RIPIANO PORTA BILANCIA:	mm. 405x405
ALTEZZA DA TERRA RIPIANO PORTA BILANCIA:	mm. 320 posizione bassa minima mm. 750 posizione alta massima
ALTEZZA DA TERRA RIPIANO PORTA OGGETTI:	mm. 790 posizione bassa minima mm. 1220 posizione alta massima
VELOCITÀ:	35mm/sec
PESO:	kg 38
DIMENSIONI E PESO IMBALLO:	mm. 510x710x850h – kg 38
Codice CND:	Z121799
Codice RDM:	1889931/R

CONFORME ALLE DIRETTIVE CEE 93/42 ED IN ACCORDO CON LE NORME TECNICHE CEI 62.5 E 60601-1-2 3a EDIZIONE